



HAPPY SUSTO COLLECTION

Jaime Hayon





Colección de cerámicas que tienen la firma inconfundible de Jaime Hayon. También su sentido del humor. Se llaman Happy Susto y se fabrican en dos tamaños con diferentes colores y acabados.

This ceramic collection carries Jaime Hayon's unmistakable character including his humour. It is called Happy Susto (fright in English) and is made in a couple of sizes, colours and finishes.

Questa collezione di oggetti di ceramica ha la firma inconfondibile di Jaime Hayon. Ed anche il suo senso dell'umor. Si chiama Happy Susto e si fabbrica in due differenti misure con vari colori e finiture.

Diese Keramikkollektion hat die unverwechselbare Unterschrift von Jaime Hayon. Auch seinen Sinn für Humor. Sie heisst Happy Susto und wird in zwei verschiedenen Farben und Größen hergestellt.

Cette collection de céramiques a la signature unique de Jaime Hayon. Et également son sens de l'humour. Elle s'appelle « Happy Susto » (frayeur joyeuse) et est fabriquée en deux tailles, avec des couleurs et des finitions différentes.



BD Barcelona Design

Ramon Turró, 126  
08005 Barcelona, Spain  
Tel +34 93 458 69 09  
Fax +34 93 207 36 97  
comercial@bdbarcelona.com  
export@bdbarcelona.com  
www.bdbarcelona.com



Happy Susto Collection

PHOTOGRAPHERS  
Eugeni Aguiló

Product specifications are for general information only. BD reserves the right to change designs and finishes without prior notice.

## Happy Susto Collection

Las pequeñas piezas de decoración forman parte del catálogo de BD desde que Ettore Sottsass proyectó el florero Shiva en 1973. Pequeñas arquitecturas, como las llamaba el maestro, que han convivido de manera natural junto con piezas de mobiliario de mayor tamaño pero no por ello más importantes. En una humilde botella de agua como la que diseñó Josep M. Jujol, en los jarrones imperfectos de Xavier Mañosa o en los más icónicos de la serie Showtime de Jaime Hayon se puede encontrar tanto talento como el que pueda tener el cabinet que les da soporte. Su función es decorativa, aunque para nosotros tienen también un importante valor emocional y artístico. Son atemporales y con el paso de los años seguimos sumando diseños a una colección que crece en importancia dentro de nuestra oferta.

Little decorative items have been part of BD's catalogue since Ettore Sottsass drafted the Shiva vase back in 1973. Little architectural pieces is what the master called them, which have naturally paralleled larger furniture items, but not less important due to their size. Among them is the humble water bottle designed by Josep M. Jujol, the imperfect vases by Xavier Mañosa, or the more iconic Showtime series by Jaime Hayon. An abundance of talent can be found in them, just the same as can be found in the pieces supporting them such as a cabinet. Their purpose is a decorative one, although for us, they carry an emotional and artistic value. They are timeless and with the passing of time we continue to add designs to a collection that continues to grow in importance within the range we have on offer.

I piccoli oggetti decorativi formano parte del catalogo di BD fin da quando Ettore Sottsass progettò il vaso da fiori Shiva, nel 1973. Piccole architetture, come le chiama il maestro, che hanno convissuto in modo naturale con pezzi di mobilia di maggiori dimensioni ma, non per questo, più importanti. In un'umile bottiglia d'acqua, come quella disegnata da Josep M. Jujol, nelle brocche imperfette di Xavier Mañosa, in quelle più iconiche della serie Showtime di Jaime Hayon, è possibile captare tanto talento come quello del cabinet che le sorregge. La loro funzione è decorativa, anche se per noi possiedono anche un importante valore emozionale ed artistico. Sono atemporali e, con il passare degli anni, continuiamo a sommare disegni ad una collezione la cui importanza va crescendo all'interno della nostra offerta.

Die kleinen dekorativen Objekte sind Teil des BD Kataloges seit Ettore Sottsass 1973 die Vase Shiva entwarf. Kleine Architekturteile nannte sie der Meister, die auf natürliche Weise mit den grossen Möbeln, deshalb aber nicht wichtiger, koexistieren. In einer bescheidenen Wasserkaraffe, Design von Josep M. Jujol, in den extra nicht perfekten Vasen von Xavier Mañosa oder den ikonenhaften der Serie Showtime von Jaime Hayon, ist soviel Talent enthalten wie in dem Side-board auf dem sie stehen. Ihre Funktion ist dekorativ, aber für uns haben sie auch einen wichtigen emotionalen und künstlerischen Wert. Sie sind zeitlos aber im Laufe der Jahre sind Designs zu einer Kollektion dazugekommen die an Bedeutung in unserem Angebot wächst.

Les petites pièces décoratives font partie du catalogue de BD depuis qu'Ettore Sottsass a conçu le vase Shiva en 1973. Baptisées par le maître comme des «petites architectures», elles ont naturellement cohabité avec des pièces de mobilier plus grandes, mais pas plus importantes pour autant. Dans une humble bouteille d'eau comme celle réalisée par Josep M. Jujol, dans les vases imparfaits de Xavier Mañosa ou dans les plus emblématiques de la série Showtime de Jaime Hayon, on retrouve autant de talent que dans celui du cabinet qui leur a donné support. Leur fonction est décorative, même si pour nous ils ont aussi une importante valeur émotionnelle et artistique. Ils sont atemporels et au fil des années, nous continuons à ajouter des designs à cette collection qui gagne en importance au sein de notre offre.

**Acabados**  
Porcelana gresificada y esmaltada en color blanco o azul con decoraciones opcionales en blanco o azul.

**Finishes**  
Vitrified and glazed ceramic in white or blue, with optional decorations in white or blue.

**Finiture**  
Porcellana gres e smaltata in colore bianco e blu con decorazioni opzionali in bianco e blu.

**Verarbeitung**  
Porzellansteingut, lackiert in weiss oder blau mit optionalen Verzierungen in weiss oder blau.

**Finitions**  
Porcelaine grésifiée et émaillée en blanc ou bleu avec des décorations en option, en blanc ou bleu.

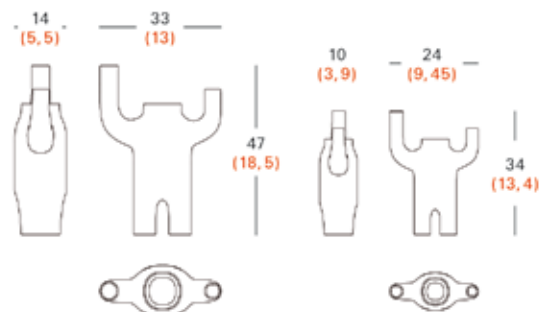

Measurements in cm.  
Measurements in inches.