

PEY table system

A system for offices and public spaces

Mobles114

ENG The PEY table system has been designed using lightweight materials which, as they are hardwearing and take up little space, help to promote sustainable consumption. PEY offers a versatile range of tables that can discreetly and elegantly furnish offices, public areas and the home.

ESP PEY table system está diseñada con materiales ligeros que por su gran resistencia y poco volumen contribuyen a un modelo de consumo sostenible. PEY es una mesa versátil que permite amueblar con discreción y elegancia oficinas, espacios públicos o domésticos.

CAT PEY table system està dissenyada amb materials lleugers que per la seva gran resistència i poc volum contribueixen a un model de consum sostenible. PEY és una taula versàtil que permet moblar amb discreció i elegància oficines, espais públics o domèstics.

FRA PEY table system est composé de matériaux légers, très résistants et peu volumineux, qui contribuent à un modèle de consommation durable. PEY est une table polyvalente permettant de meubler de façon discrète et élégante des bureaux ou des espaces aussi bien publics que privés.

DEU Das Tischsystem PEY besteht aus leichten Materialien, die dank ihrer hohen Festigkeit und ihres geringen Volumens zu einem nachhaltigen Konsummodell beitragen. PEY ist ein vielseitiger Tisch für die diskrete und elegante Möblierung von Büros, öffentlichen Bereichen oder Haushalten.



PEY table system

Sizes

Little on legs, big on size

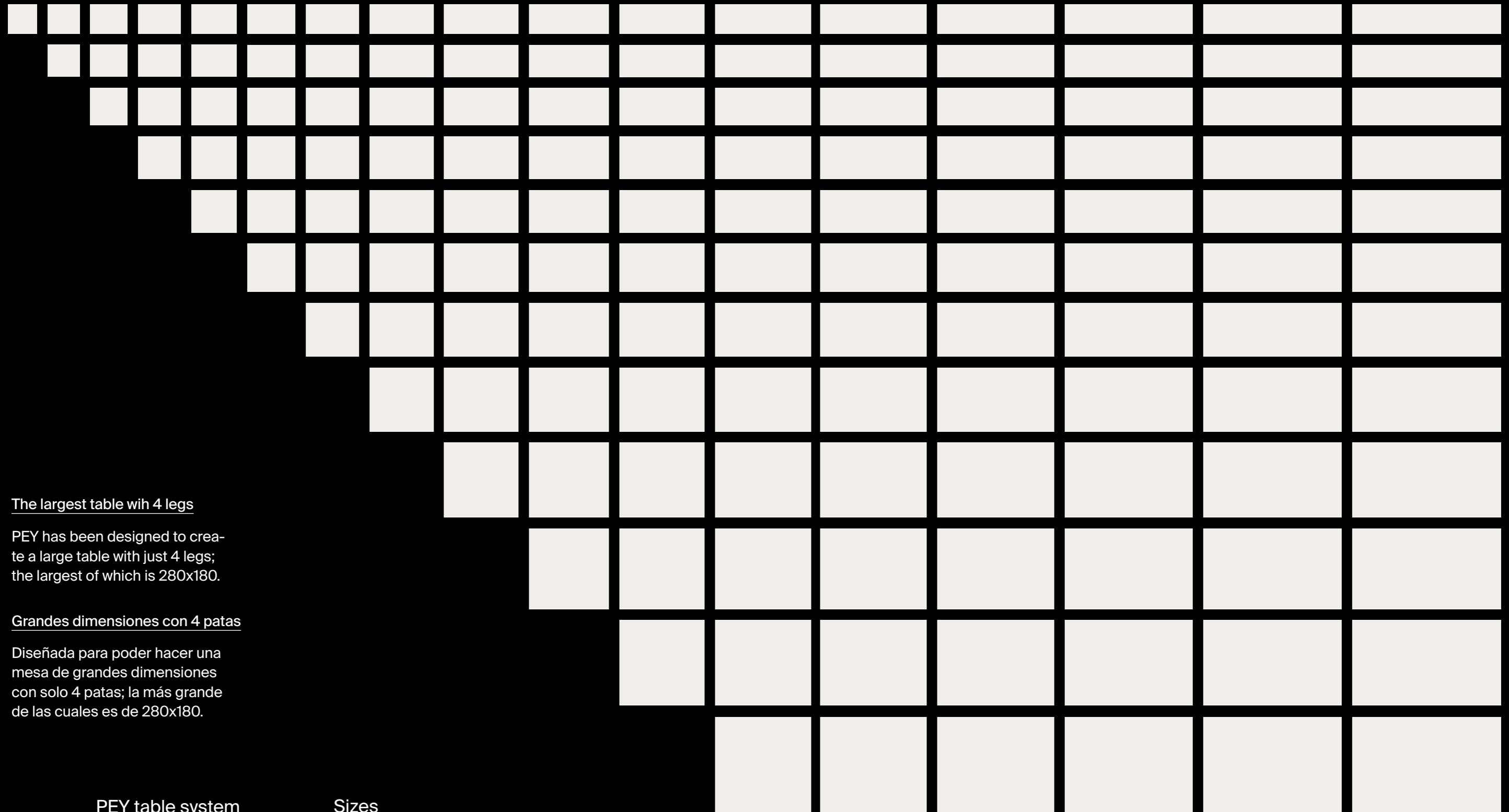

The largest table with 4 legs

PEY has been designed to create a large table with just 4 legs; the largest of which is 280x180.

Grandes dimensiones con 4 patas

Diseñada para poder hacer una mesa de grandes dimensiones con solo 4 patas; la más grande de las cuales es de 280x180.



Office

Discover the elegance of wood

ENG A table hosts a lot of different objects at the same time: computers, files, lights, books and an assortment of personal belongings. A table therefore becomes someone's personal space, a place to work, a place to converse and think. A place to build and share ideas.

ESP Una mesa de trabajo es un espacio en el que conviven muchos objetos a la vez: ordenadores, dossiers, lámparas, libros y objetos personales de todo tipo. Es, pues, un espacio propio, un lugar donde trabajar, un lugar para conversar o pensar, un espacio por construir.

CAT Una taula de treball és un espai on conviuen molts objectes a la vegada: ordinadors, dossiers, elements d'escriptura tradicional, llums, llibres i objectes personals de tota mena. Una taula esdevé, doncs, un espai propi, un lloc on treballar, un lloc per conversar o pensar, un espai per construir.

FRA Une table de travail est un meuble sur lequel sont posés plusieurs objets: ordinateurs, dossiers, éléments traditionnels de bureau, lampes, livres et objets personnels de toutes sortes. Une table devient donc un espace personnel, un espace où travailler, discuter ou réfléchir, un espace où créer.

DEU Ein Schreibtisch ist ein Bereich, wo viele Objekte gleichzeitig zusammenleben: Computer, Aktenordner, traditionelle Schreibgeräte, Lampen, Bücher und persönliche Gegenstände aller Art. Ein Tisch schafft somit einen eigenen Raum, einen Ort zum Arbeiten, zum Unterhalten oder Nachdenken, einen konstruktiven Raum.



Pedestal with drawer
Buc con cajones



10



11

PEY table system

Office

Meeting

Multiple electrification options

ENG The PEY system is ideal for furnishing a variety of locations with large format tables for meetings and interior design projects meeting high demands regarding services, specifications and an personal individualised corporate image.

ESP PEY system es idóneo para equipar múltiples ambientes con mesas de gran formato para reuniones o para equipar proyectos de interiorismo con una alta exigencia de servicios, prestaciones e imagen corporativa con carácter propio.

CAT PEY system és idoni per equipar múltiples ambients amb taules de gran format per a reunions o per equipar projectes d'interiorisme amb una alta exigència de serveis, prestacions i imatge corporativa amb caràcter propi.

FRA PEY system est idéal pour équiper des atmosphères multiples avec des tables de grand format pour les bureaux et des projets de décoration d'intérieur, le tout avec des services, des prestations et une image corporative personnalisée.

DEU PEY System ist ideal zur Einrichtung verschiedener Räumlichkeiten mit großformatigen Tischen, Besprechungs- und Bürotischen, für Coworking Spaces und für Innenraumprojekte mit hohen Anforderungen an Service, Leistungen und ein Firmenimage mit eigenem Charakter.

PEY table system

Meeting room



Desk top data power box
Caja con tapa abatible



14

PEY central

Meeting room



15



16

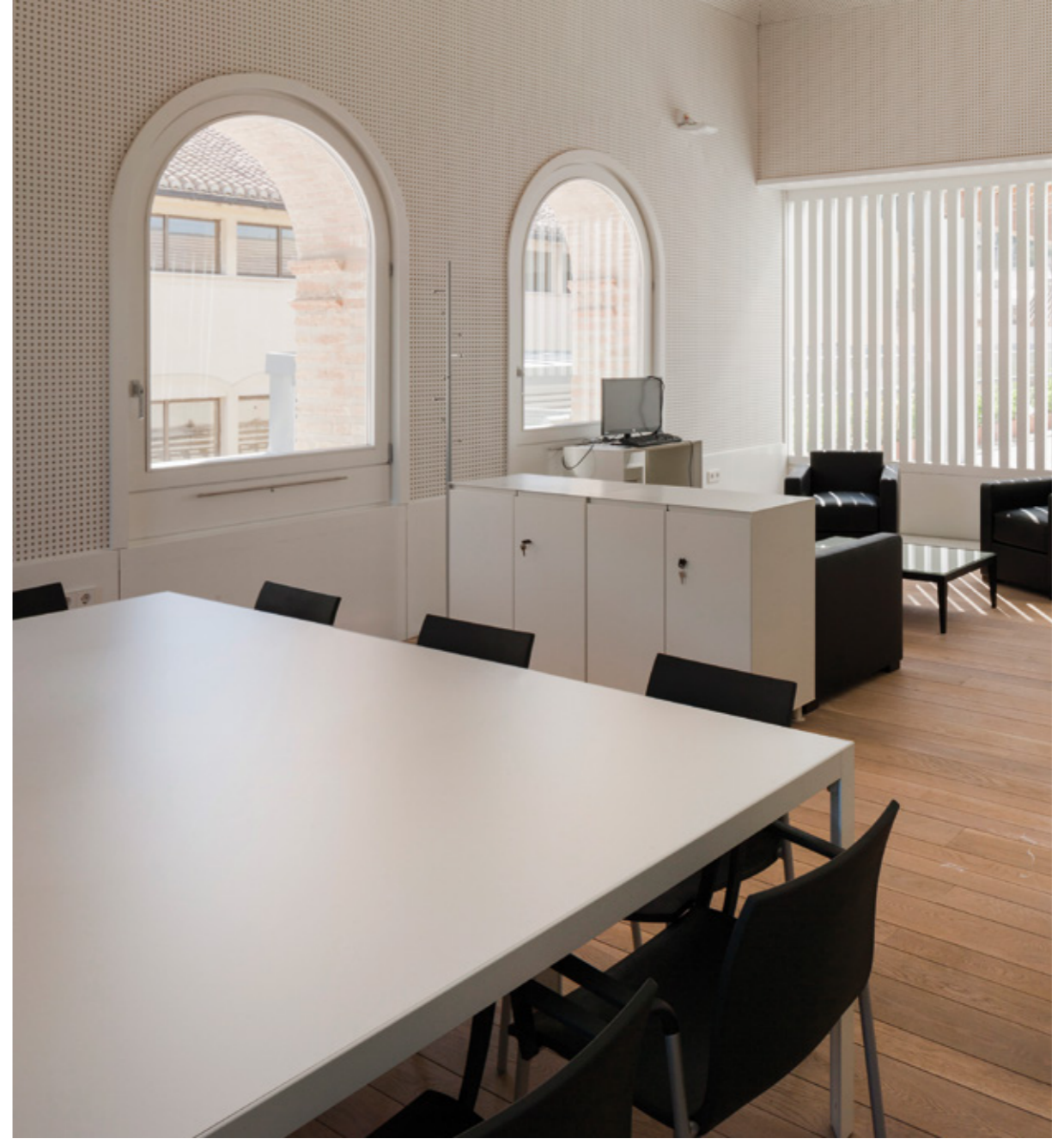

17

PEY table system

Meeting room



Lighting system
Sistema de iluminación

Libraries

High resistance for public places

ENG PEY is designed to blend with a range of architectural styles, from modern and contemporary to classic and timeless. This table system has been designed to be compatible with the BBL shelving system.

ESP PEY está diseñada para integrarse armónicamente en diferentes estilos arquitectónicos, modernos y contemporáneos o clásicos. Es una mesa concebida para cohabitar con el sistema de estantería BBL.

CAT PEY està dissenyada per integrar-se harmònicament en diferents estils d'arquitectura, ja sigui moderna i contemporània o d'estil clàssic. És una taula concebuda per cohabitar amb el sistema BBL.

FRA PEY a été conçue pour s'intégrer de façon harmonieuse dans différents styles d'architecture, qu'elle soit moderne et contemporaine ou bien classique. C'est un système de tables assortie au BBL système.

DEU PEY lässt sich harmonisch in verschiedene moderne, zeitgemäße oder klassische Einrichtungsstile integrieren. Der Tisch ist zur Verwendung mit dem Regalsystem BBL konzipiert.



20

PEY table system

Libraries



21

Education

Great benefits and quality

ENG The PEY table system is multipurpose with a wide range of features that adapt to the requirements and needs of each particular space. The high quality of the materials used means that large format tables can be created with just 4 legs, or continuous tables with 6 or more legs, all complying with standards demanding high quality and robustness.

ESP La mesa PEY es un sistema de mesas polivalente, con un amplio abanico de prestaciones que se adaptan a las exigencias y necesidades de cada espacio. Fabricada con materiales de primera calidad permite hacer mesas de grandes formatos con solo 4 patas o bien mesas continuas con 6 o más patas garantizando las normas de prescripción que exigen una alta calidad y resistencia.

CAT PEY taula és un sistema de taules polivalent, amb un ampli ventall de prestacions que s'adapten a les exigències i necessitats de cada espai. Fabricada amb materials de primera qualitat permet fer taules de grans dimensions amb només 4 potes o bé taules continues amb 6 o més potes garantint les normes de prescripció que exigeixen una alta qualitat i resistència.

FRA La table PEY est un système de tables polyvalent, avec une large gamme de prestations qui s'adaptent aux exigences et aux besoins de chaque espace. Fabriquée avec des matériaux de qualité supérieure, elle permet de composer des tables grand format avec seulement 4 pieds, ou des tables continues avec 6 pieds ou plus, garantissant les normes d'usage qui exigent une grande qualité et une résistance à toute épreuve.

DEU Der Tisch PEY ist ein vielseitiges Tischsystem mit ausgedehnten Möglichkeiten, die sich den Anforderungen und dem Bedarf jedes Raums anpassen. Das mit hochwertigen Materialien hergestellte System ermöglicht großformatige Tische mit lediglich 4 Beinen oder durchgehende Tische mit 6 oder mehr Beinen und gewährleistet dabei die von Leistungsbeschreibungen geforderte hohe Qualität und Festigkeit.



Cable guide for the leg
Canalización del cableado



24

25

PEY table system

Education

HPL Top

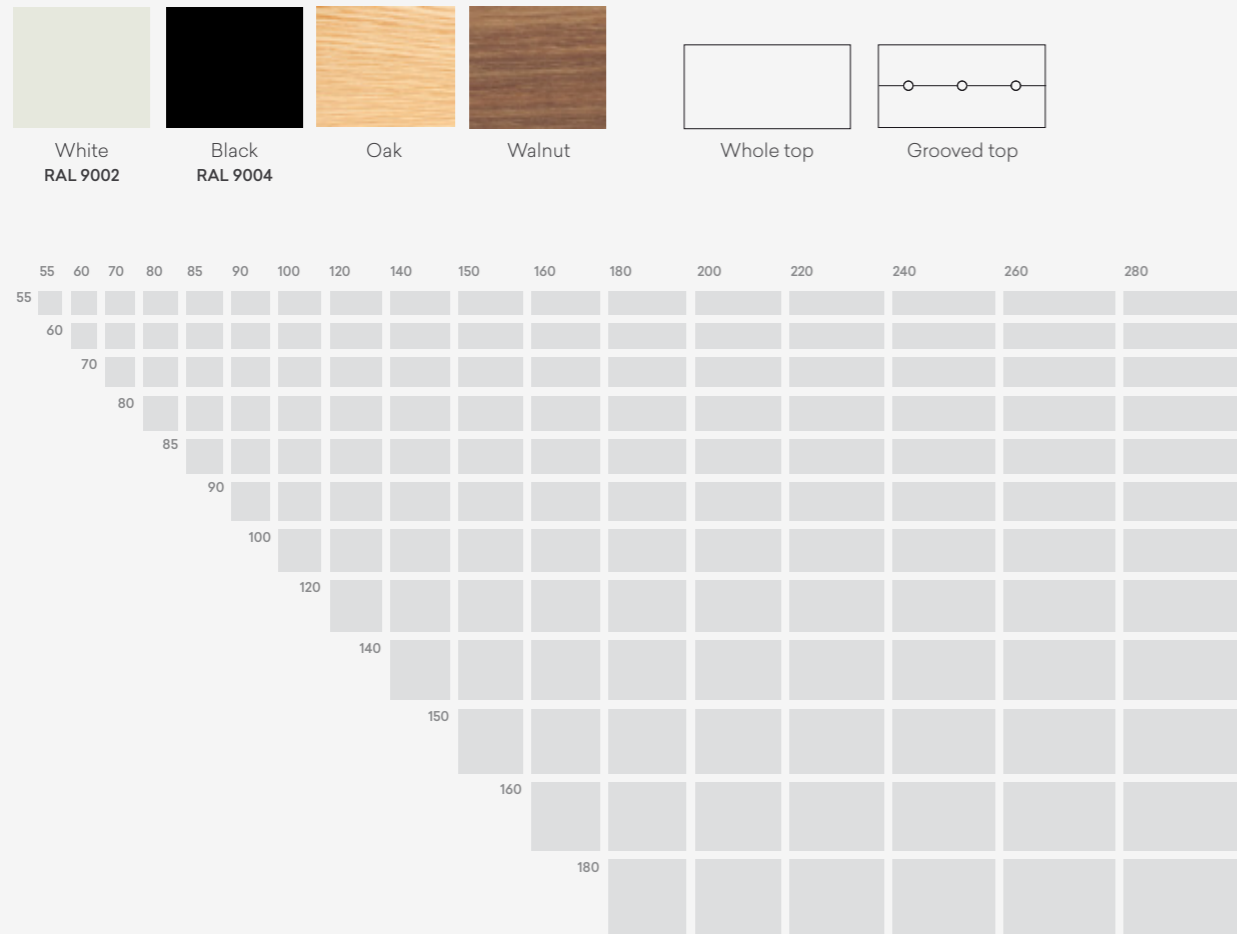

Structure

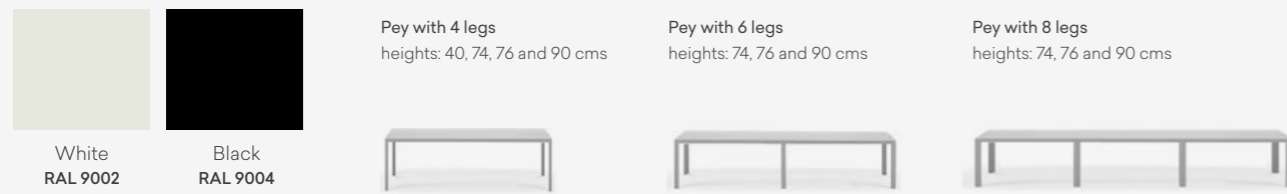

Accessories for desk leg

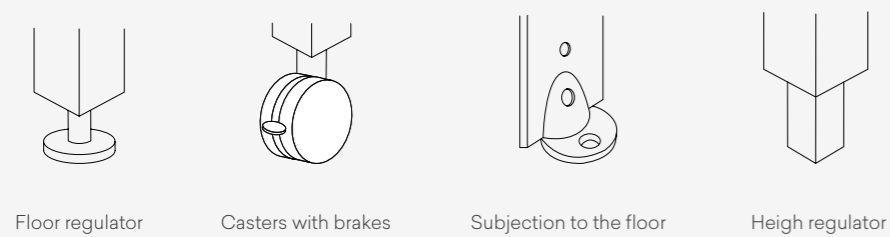

Compositions

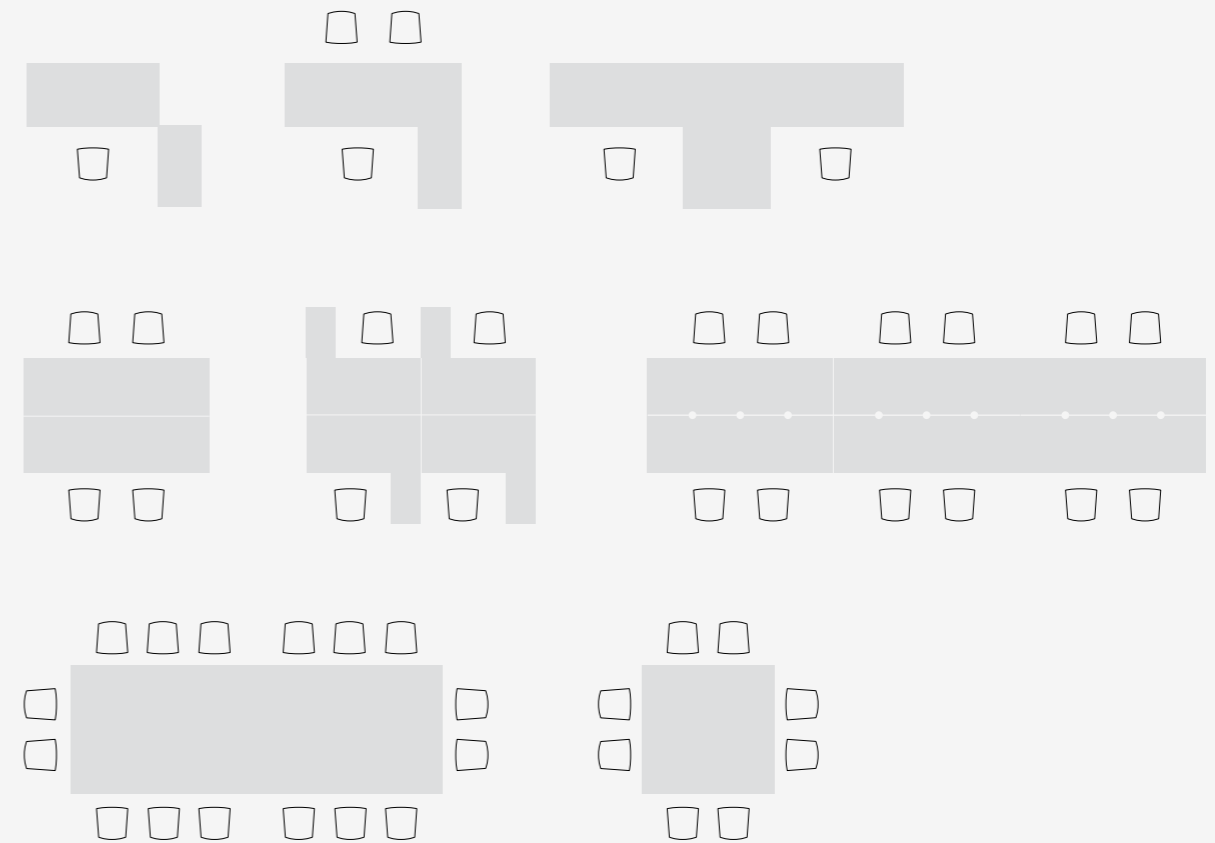

Electrification

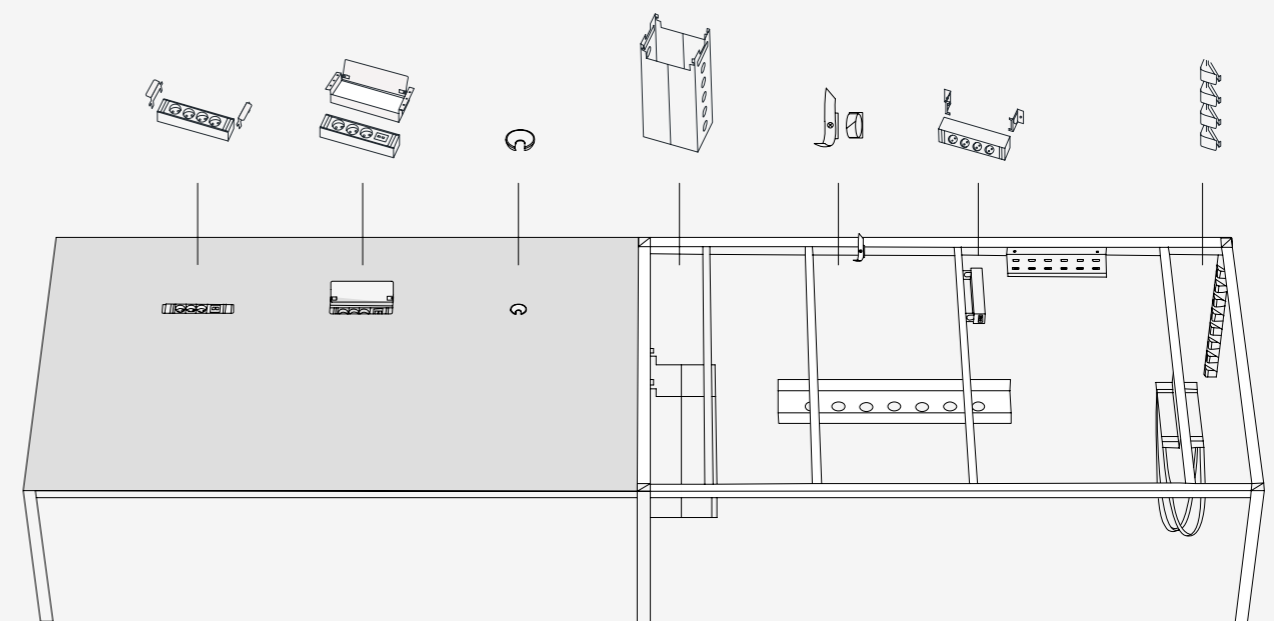

Lighting system

LED 3000K lighting

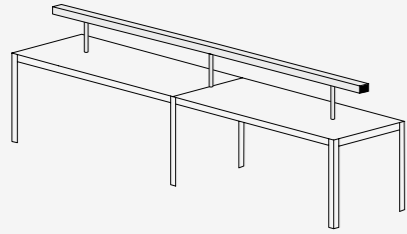
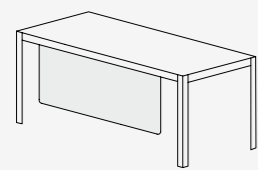
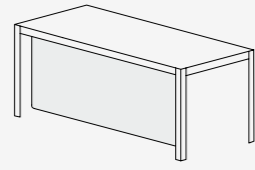

Table panels



Modesty panel



Modesty panel for counter

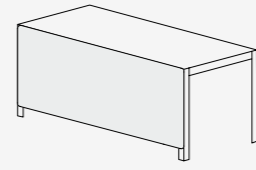

Counter panel

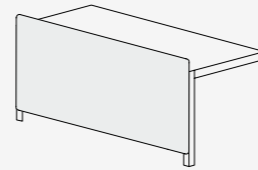

Conference panel

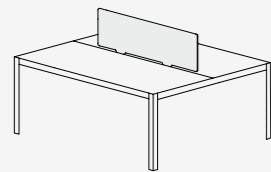

Dividing panel

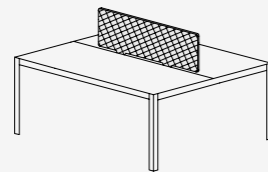

Sound-absorbing panel

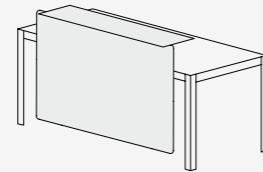

Counter desk

PEY central

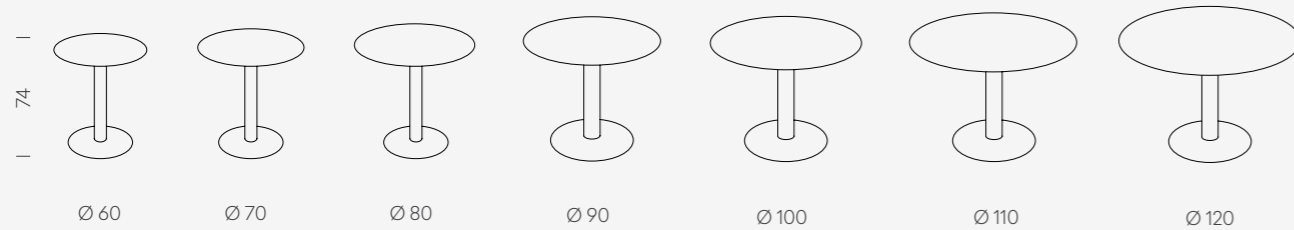

Storage

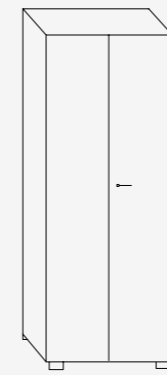

80 x 45 x 200h cm

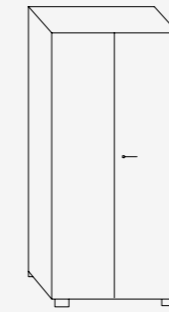

80 x 45 x 165h cm

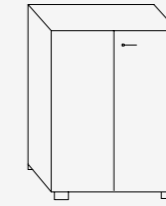

80 x 45 x 117h cm

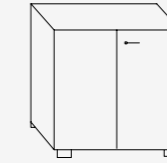

80 x 45 x 74h cm

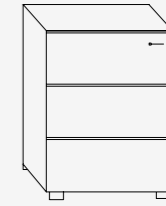

80 x 45 x 101h cm

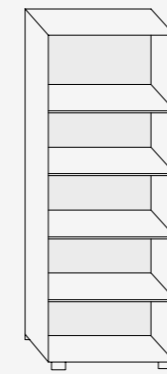

80 x 45 x 200h cm

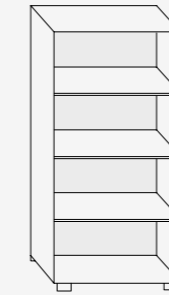

80 x 45 x 165h cm



80 x 45 x 133h cm

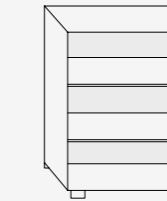

80 x 45 x 117h cm

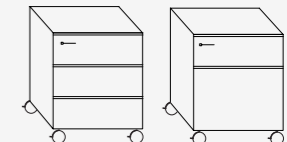

42 x 53 x 54h cm

Technical information

Table

UNE-EN 527-1:2001
Dimensions

UNE-EN 527-2:2003
Mechanical safety

UNE-EN 527-3:2003
Mechanical strength and stability of the structure

EN-61340 (parts 2-1, 2-3, and 5/1)
Protection against electrostatic phenomena (lipoatrophy prevention)

UNE EN 15372:2008
Strength, durability and safety for non-domestic tables.

Top

High pressure laminated (HPL)

EN 432-2 item 21
High resistance to impacts

EN 438-2 item 25
High superficial resistance

EN ISO 178
Resistance to flexion, level 6-8

EN 438-2 item 27
lightfastness

EN 13501-1
Euroclass D-s2, d0
fire resistance (M1 upon request).

Structure

Extruded aluminium

SGS DIN 10204
Metallic products certificate

1999/45/EC Paint:
Directive (dangerous preparations)

67/548/EEC
Directive (dangerous substances for the environment).



Mobles 114

ENG Founded in 1973, Mobles 114 is a company based in Barcelona that specialises in producing contemporary furniture and fittings. Our mission is to create products that improve the quality of public places and homes with unique, timeless designs.

ESP Mobles 114 es una empresa con sede en Barcelona fundada en 1973 que edita mobiliario contemporáneo. Nuestro propósito es crear productos que mejoren la calidad de los espacios colectivos y del hogar con un diseño de autor y atemporal.

CAT Mobles 114 és una empresa amb seu a Barcelona fundada l'any 1973 que edita mobiliari contemporani. El nostre propòsit és crear productes que millorin la qualitat dels espais col·lectius i de la llar amb un disseny d'autor i atemporal.

FRA Mobles 114 est une entreprise située à Barcelone et fondée en 1973, consacrée à l'édition de mobilier contemporain. Notre objectif est de créer des produits qui améliorent la qualité des espaces collectifs et particuliers, avec un design d'auteur et intemporel.

DEU Mobles 114 ist ein 1973 gegründetes, in Barcelona ansässiges Unternehmen, das zeitgemäße Möbel herausgibt. Wir schaffen Produkte, die das Erscheinungsbild von Gemeinschaftsbereichen und Haushalten mit zeitlosem firmeneigenem Design steigern.

Designers



Martín Azúa



Álvaro Siza



Jorge Pensi



Eugeni Quittlet



André Ricard



Gerard Moliné



Carles Riart



Jospe Torres Clavé



Lluís Pau



Lagranja design



Javier Mariscal



Miguel Milá



Antoni Arola



Montse Padrós



J.M Massana - J.M Tremoleda



Joan Gaspar



Germán Rodríguez Arias

“Designers which continually build on our experience and knowledge.”

ENG Design signature is a main value of Mobles 114's catalogue. We produce furniture created by wellknown international designers which continually builds on our experience and knowledge.

ESP El diseño de autor es uno de los principales valores del catálogo de Mobles 114. Editamos mobiliario con diseñadores de reconocido prestigio internacional que nos aportan experiencia y conocimiento.

CAT El disseny d'autor és un dels principals valors del catàleg de Mobles 114. Editem mobiliari amb dissenyadors de reconegut prestigi internacional que ens aporten experiència i coneixement.

FRA Le design d'auteur est l'une des principales valeurs du catalogue de Mobles 114. Nous éditons du mobilier créé par des designers au prestige international, qui nous apportent leur expérience et leur savoir.

DEU Firmeneigenes Design ist einer der wichtigsten Werte des Katalogs von Mobles 114. Wir geben Möbel von international anerkannten Designern heraus, die ihre Erfahrung und ihr Wissen in unser Unternehmen einbringen.

Catalogues

General Catalogue

ENG We promote creativity and design in all kind of interiors and architecture through a collection of chairs, tables, accessories and shelving establishing a unique aesthetic proposal identified by the Mobles 114 brand.

ESP Fomentamos la creatividad y el diseño en los espacios interiores y la arquitectura a través de una colección de asientos, mesas, complementos y estanterías que conforman una propuesta estética común, identificada con la marca Mobles 114.

CAT Fomentem la creativitat i el disseny en els espais d'interiors i l'arquitectura, mitjançant seients, taules, complementos i prestatgeries que, en conjunt, donen forma a una proposta estètica comuna identificada amb la marca Mobles 114.

FRA Nous encourageons la créativité et le design dans les espaces intérieurs et l'architecture, grâce à sièges, tables, accessoires et étagères qui respectent une esthétique commune, sous la marque Mobles 114.

DEU Anhand unserer Stuhl-, Tisch-, Zubehör- und Regalkollektion mit einer durch die Marke Mobles 114 geprägten gemeinsamen Ästhetik fördern wir Kreativität und Design in Innenräumen und in der Architektur.

TRIA shelving system

ENG TRIA is a shelving system designed in 1978 by Massana - Tremoleda in three versions: wall, upright (wall-mounted) and free-standing. It's light, simple, practical and has all the different features and accessories to meet any requirements, adapting to all kinds of areas.

ESP TRIA es un sistema de estantería diseñado en 1978 por Massana - Tremoleda que cuenta con versión de pie (fijación pared), pared y autoportante. Es ligera, simple, práctica y permite todas las prestaciones y complementos necesarios para resolver todas las necesidades, adaptándose a todo tipo de ambientes.

CAT TRIA és un sistema de prestatgeria dissenyat en 1978 per Massana - Tremoleda que compta amb versió de peu (fixació paret), paret i autoportant. És lleugera, simple, pràctica i permet totes les prestacions i complementos necessaris per resoldre totes les necessitats, adaptant-se a tot tipus d'ambients.

FRA TRIA est un système d'étagères conçu en 1978 par Massana - Tremoleda, avec une version debout (fixation murale), murale et autoportante. Elle est légère, simple, pratique et offre toutes les prestations et les accessoires nécessaires pour satisfaire tous les besoins. Elle s'adapte à toutes les pièces.

DEU TRIA ist ein 1978 von Massana - Tremoleda entworfenes Regalsystem mit Standregalen (Wandbefestigung), Hängeregalen und selbsttragenden Regalen. Es ist leicht, einfach, praktisch und bietet sämtliche notwendigen Leistungen und Ergänzungen für jeden Bedarf, womit es sich allen Räumen anpasst.

BBL libraries system

ENG BBL system is a modular shelving system for libraries, library files or offices with high standards in terms of quality and durability. This shelving system has been designed to be compatible with the PEY table system, thereby making it easier to standardise equipment.

ESP BBL es un sistema de estanterías para bibliotecas, archivos u oficinas, cuyas normas de prescripción exigen alta calidad y resistencia. Es una estantería concebida para cohabitar con el sistema de mesas PEY, facilitando así la homogeneidad del equipamiento.

CAT BBL system és un sistema modular de prestatgeries per biblioteques, arxius o l'oficina on les normes de prescripció exigeixen una elevada qualitat i resistència. És una prestatgeria concebuda per cohabitar amb el sistema de taules PEY i, d'aquesta manera, facilitar la homogeneïtat de l'equipament.

FRA Le BBL system est un ensemble modulaire de rayonnage pour l'équipement de bibliothèques, archives ou bureaux où les réglementations requièrent une qualité et une résistance élevées. C'est une étagère assortie au système de tables PEY et qui facilite l'homogénéité de l'ensemble.

DEU BBL ist ein Regalsystem für Bibliotheken, Archive und Büros, deren Leistungsbeschreibungen hohe Qualität und Belastbarkeit fordern. Das Regal ist zur Verwendung mit dem Tischsystem PEY konzipiert und erleichtert damit die Verwirklichung in sich schlüssiger Inneneinrichtungen.

Pau Claris 99 / esc 2 1r 2a
08009 Barcelona
Tf. +34 932 600 114
mobles114@mobles114.com
mobles114.com



Graphic design
Mobles 114

Photography
Fernando Alda
Meritxell Arjalaguer
Lluís Casals
Miguel Guzmán
Salva López
Ariel Ramírez
Jordi Sarrà
Manuel Serra
Jara Varela

Designers drawings
Pernan Goñi

Printed in 2018, Barcelona

