



# Tribeca Downlight

Design Jordi LLopis

Pantalla alabastro  
**Shade alabaster**

Estructura hierro pintado negro texturado  
**Structure black texturized epoxy painted iron**

Driver incluido regulable mediante Triac. **Driver included, dimmable through Triac**

Lámpara incluida y no reemplazable  
**Lamp included and not replaceable**

9800/018 negro **black**

LED Seoul 4,5W 2700K 270lm

CE IP 20 

Ampliando la colección Tribeca, con su característica pantalla en alabastro, hemos también una versión en aplicación como downlight, es decir sujetado directamente mediante resortes en un agujero hecho en el falso techo. esto nos permite esconder la electrónica en este falso techo mostrando un diseño mucho más limpio y minimalista: una esfera de piedra sujeta directamente al techo. La iluminación general se genera mediante un LED Seoul 4.5W 2700K 270lm dando una luminosidad agradable, cómoda y elegante. Las estructuras en hierro se acaban en pintura epoxi negra texturada..

**Expanding the Tribeca collection, with its characteristic alabaster screen, we have also a version in application as a downlight, that is to say, fastened directly by springs in a hole made in the false ceiling. This allows us to hide the electronics in this false ceiling, motivating a much cleaner and minimalist design: a stone sphere attached directly to the ceiling. General lighting is generated by a Seoul 4.5W 2700K 270lm LED giving a pleasant, comfortable and elegant light. The iron structures are finished in textured black epoxy paint.**

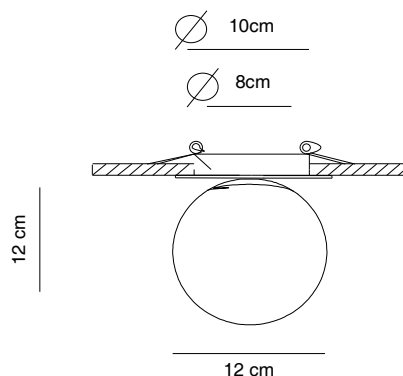

Otros acabados disponibles bajo pedido  
**Other finishes available upon request**

**ALMA**light  
Barcelona

[www.almalight.com](http://www.almalight.com)