

Width 135

52

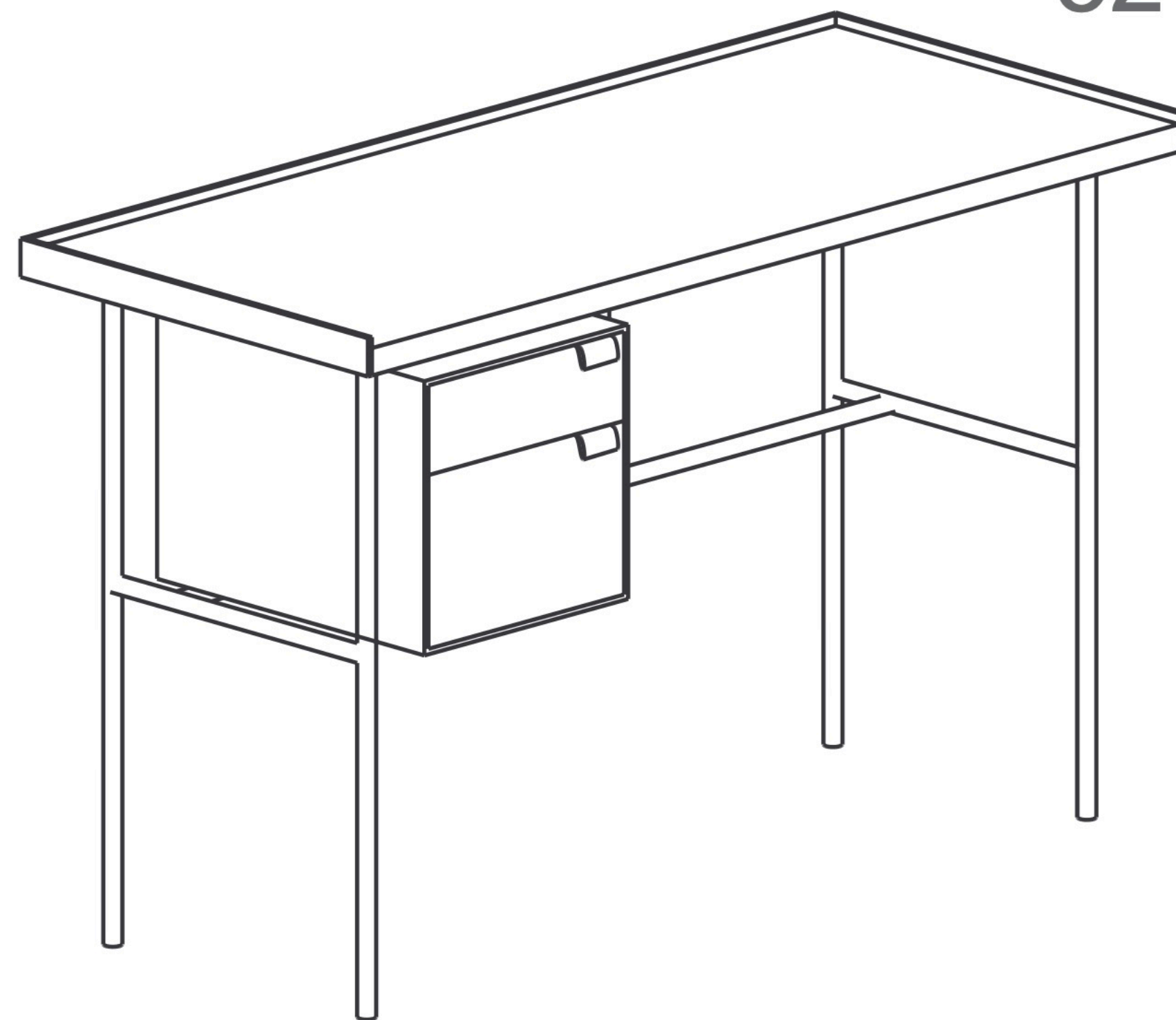

Height 75



W 120  
H 40  
P 42



W 120  
H 87  
P 35



W 56  
H 36  
P 56



W 115  
H 35  
P 60

# KUTXA COLLECTION BY *IRATZOKI & LIZASO*

In 2016, after working together for several years, Jean Louis Irtzoki and Ander Lizaso created the Irtzoki Lizaso studio which specialises in several areas of industrial design: home and office furniture, lighting and ephemeral architecture. The Kutxa collection is their latest contribution to Treku.

Después de trabajar juntos durante varios años, Jean Louis Irtzoki and Ander Lizaso crearon en 2016 el estudio Irtzoki Lizaso especializado en varias áreas de diseño industrial: mueble de hogar y oficina, iluminación o arquitectura efímera. La colección Kutxa es su última aportación para Treku.



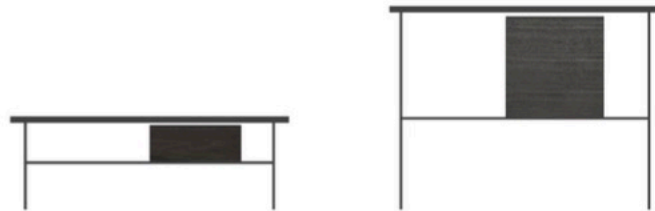

**KUTXA**

**The design process for the Kutxa collection has been long and sustained.** When the idea came up at our studio, we shared it with Treku. Our dialogue with them is very fluid and open – it always has been – which means that, over the years, we have gradually refined the initial concept of Kutxa to reach the final product.

**All the pieces in the Kutxa collection have a sculptural touch,** but without direct reference to artists or their work. The idea is that this furniture contributes to creating more peaceful, cared-for spaces, rather than simply optimising storage space. We were keen to create a furniture collection with different figures, where each piece has its own personality and fulfils a function within a visual framework.

**Everything stems from a drawing that came up unexpectedly.** That sketch already showed the idea of a box suspended within a very simple and architectural structure. The play of contrasts was also present, between the sturdiness of wood and the delicacy of metal. I can't remember which year it all happened, but we still have that sketch today.

**CONTRASTS**

**The Kutxa collection, above all, plays with contrasts:** some very fine, slender structures that contrast with a very voluminous wooden box that levitates. The initial idea was a simpler play of volumes, and we have gradually added the little details that you can see today (the leather handles on the drawers, for example), which make the product warmer and more user-friendly.

**It was only when the product had matured that we presented it.** Some brands work to very fixed target dates. It doesn't work like that in our relationship with Treku; the pace is more organic.

**At Iratzoki Lizaso, we each have a favourite piece** because we can imagine it in a different part of our homes. Ander likes the tall, voluminous Kutxa, and the desk is a better match for Jean Louis.

**All the pieces of furniture are complementary, with a common motif, although they are quite diverse in terms of type:** two coffee tables of different heights, a desk and a very versatile chest of drawers that could fit many different rooms.

**INTUITION**

**Intuition always has to be present when creating an item of furniture.** And intuition is what gets worn away the most as you gain in experience. That is why it is interesting to put yourself in creatively vulnerable situations from time to time, as a way to reawaken that intuition.

**As you achieve your aims and become more comfortable, there can be an erosion of excitement, you lose the hunger for new ideas.** That is why it's always valuable to put yourself in less comfortable situations.

**KUTXA**

**El proceso de diseño de la colección Kutxa ha sido largo y sostenido en el tiempo.** Cuando la idea surgió en nuestro estudio se la transmitimos a Treku. El diálogo con ellos es muy fluido y muy abierto, siempre lo ha sido, por lo que, con el paso de los años, hemos ido afinando el concepto inicial de Kutxa hasta llegar al producto final.

**Todas las piezas que componen la colección Kutxa tienen un toque escultórico** pero sin referencias directas a artistas o a sus obras. La idea es que estos muebles contribuyan a crear espacios más sosegados y cuidados, antes que una optimización del espacio de almacenaje. Nos apetecía crear una colección de muebles con diferentes figuras donde cada pieza tenía personalidad propia y cumplía una función dentro de una lógica gráfica.

**Todo nace de un dibujo surgido de manera inesperada.** En aquel esbozo ya se advertía la idea de una caja suspendida dentro de una estructura muy sencilla y arquitectónica. También estaba presente el juego de contrastes, entre la contundencia de la madera y la gracilidad del metal. No recuerdo en qué año sucedió todo pero todavía conservamos aquel esbozo.

**CONTRASTES**

**La colección Kutxa es, ante todo, un juego de contrastes:** unas estructuras muy finas y esbeltas que contrastan con una caja muy voluminosa de madera que levita. La idea inicial era un juego de volúmenes más simple a la que hemos ido añadiendo los pequeños detalles que se pueden apreciar en la actualidad (los tiradores de cuero de las cajoneras, por ejemplo) que hacen el producto más cálido y cercano para el usuario.

**Sólo cuando el producto ha estado maduro, lo hemos presentado.** Hay marcas que trabajan con un objetivo de fechas muy concreto. En nuestra relación con Treku no ocurre así, los ritmos son más orgánicos.

**En Iratzoki & Lizaso cada uno tenemos una pieza favorita** porque la imaginamos en una parte diferente de nuestras casas. A Ander le gusta más la kutxa alta y voluminosa y a Jean Louis le casa mejor el escritorio.

**Todos los muebles son piezas complementarias con un mismo hilo conductor aunque, tipológicamente, sean bastante diversas:** dos mesas de café de diferentes tamaños, un escritorio y una cómoda muy versátil que puede enmarcarse en muchos espacios.

**INTUICIÓN**

**La intuición siempre tiene que estar presente en la creación de un mueble.** Y la intuición es lo que más se erosiona a medida que se gana experiencia. Por eso es interesante situarse, de vez en cuando, en escenarios creativamente vulnerables que hagan que esa intuición despierte de nuevo.

**A medida que consigues objetivos y logras una comodidad puede haber una merma de ilusión, se puede perder el hambre de nuevas ideas.** Por ello, siempre es interesante colocarse en situaciones menos cómodas.



**Detail of chest of drawers with leather handles for kutxa desk.**  
Detalle de la cajonera del escritorio Kutxa y sus tiradores en piel.



**Kutxa desk and kol chair, both in walnut.**  
Escritorio Kutxa y silla Kol, ambos en nogal.



**Detail of the tray (lacquered in Nude color) in the media unit of the Kutxa collection.**  
Detalle de la bandeja (lacada en color Nude) en el mueble bajo de la colección Kutxa.



**Kutxa collection media unit with top in walnut and graphite lacquered drawer.**  
Mueble bajo de la colección Kutxa con encimera en nogal y cajón en lacado grafito.



**Porcelain finishing detail of Kutxa coffee table.**  
Detalle del acabado porcelánico de la mesa de centro Kutxa.



**Rectangular Kutxa coffee table.**  
Mesa de centro Kutxa en formato rectangular.



**Kutxa high sideboard.**  
Consola Kutxa.



**Inside detail of Kutxa high sideboard.**  
Detalle del interior de la consola Kutxa.